

Präzisionswerkzeuge
Made in Germany

Conzella®

PRÄZISIONSWERKZEUGE

Conzella Präzisionswerkzeuge GmbH
Auf Lichtenbol 1 | 72461 Albstadt
Fon +49 7432.5326

Reihe 200

MITLAUFENDE PRÄZISIONS-DREHBANKSPITZE
PRECISION LIVE CENTER

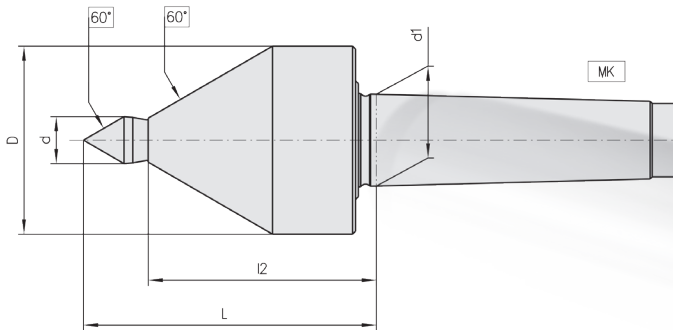

Type	MK	D	d	d1	l2	L	Drehzahl max. [1/min]	Werkstückgewicht max. [kg]	Rundlauf-Abweichung max. [mm]
Type	MT	D	d	d1	l2	L	Rotational frequency max. [1/min]	Workpiece weight max. [kg]	Concentricity run-out max. [mm]
221	2	54	13	17,78	68,5	86,5	4200	170	0,005
231	3	54	13	23,83	68,5	86,5	4200	170	0,005
233	3	64	16	23,83	78,0	100,0	3800	330	0,005
241	4	64	16	31,27	78,0	100,0	3800	330	0,005
243	4	86	19	31,27	93,5	121,5	3200	550	0,005
251	5	86	19	44,40	93,5	121,5	3200	550	0,005

Produkteigenschaften

- Kombiwerkzeug für Standard-Zentrierung und Rohrbearbeitung
- Perfekte Allzweckspitze für den universalen Einsatz auf manuellen und CNC-Drehmaschinen
- Verlängerte Laufspitze
- Rundlaufabweichung: max. 0,005 mm
- Werkzeug komplett gehärtet und geschliffen
- Lageranordnung für hohe Axialkräfte
- Wartungsfreie Dauerschmierung
- Wellendichtring verhindert Eindringen von Schmutz und Kühlflüssigkeit

Product features

- Multi-purpose tool for standard centering or to use as bull-nose center
- Perfect all-purpose live center for manual and CNCturning application
- Slim Center point
- Run-out max. 0.005 mm
- Complete Tool hardened and ground
- Bearing set up for high axial loads
- Maintenance-free permanent lubrication
- Rotary shaft seal prevents ingress of dirt an coolant